

TB138 FR

TB153 FR

MINI-PELLE COMPACTE "ZÉRO DÉPORT"



TAKEUCHI

TAKEUCHI

Caractéristiques

CARACTÉRISTIQUES DE BASE	TB138FR	TB153FR
Poids de la machine	3870 kg	5690 kg
Capacité du godet	0,105 m ³	0,141 m ³
Moteur	Yanmar 4TNV88-BPTBZ	Yanmar 4TNV88-BPTBZ
Norme	Stage III A	Stage III A
Nombre de cylindres	3	4
Puissance nominale (ISO 14396)	22,0 kW / 2400 min ⁻¹	29,5 kW / 2400 min ⁻¹
Couple maximal	99,9 à 108,7 Nm	131,8 à 143,4 Nm
Cylindrée	1642 ml	2189 ml
Circuit refroidissement moteur	6,0 L	8,8 L
Capacité réservoir carburant	40 L	65 L
CARACTÉRISTIQUES OPÉRATIONNELLES		
Batterie (IEC 60095-1)	12V-64Ah	12V-72Ah
Vitesse de translation	2,5 / 4,9 km/h	2,7 / 5,1 km/h
Vitesse de rotation tourelle	9,8 min ⁻¹	9,9 min ⁻¹
Franchissement	30°	30°
Force de cavage du godet maxi	26,5 kN	36,3 kN
Force de cavage du bras maxi	18,0 kN	25,2 kN
Pression au sol	30,5 kPa	32,6 kPa
SYSTÈME HYDRAULIQUE		
Pompe	Pompe à pistons axiaux à débit variable + pompe à engrenages	Pompe à pistons axiaux à débit variable + pompe à engrenages
Pression	20,6 × 2 + 19,6 × 1 + 23,5 × 1 MPa	21,0 × 2 + 20,6 × 1 + 23,5 × 1 MPa
Débit d'huile hydraulique	37,2 × 2 + 21,8 × 1 + 10,3 × 1 l/min	58,3 × 2 + 38,9 × 1 + 10,8 × 1 l/min
Moteur de rotation tourelle	à piston	à piston
Moteur de translation	Piston, 2 vitesses	Piston, 2 vitesses
Capacité hydraulique du système	68 L	110 L
Ligne Aux. 1 : Débit / Pression	61,7 l/min / 21,0 MPa	58,3 l/min / 21,0 MPa
*Ligne Aux. 2 : Débit / Pression	22,8 l/min / 19,6 MPa	38,9 l/min / 20,6 MPa
*Ligne Aux. 3 : Pression verrouillage / déverrouillage	3,4 / 20,6 MPa	3,4 / 20,6 MPa
ÉQUIPEMENT		
Norme de protection cabine	OPG / TOPS / ROPS	OPG / TOPS / ROPS

*Nouvelle spécificité pour TB138FR.

Dimensions

Description	TB138FR	TB153FR
A Longueur totale	4770	5350
B Largeur totale de la superstructure	1640	1860
C Hauteur totale	2555	2570
D Rayon de pivotage	955	1110
E Hauteur permise sous la superstructure	605	615
F Base des chenilles	1655	1985
G Longueur totale des chenilles	2110	2500
H Largeur totale des chenilles	1740	2000
J Largeur des galets tracteurs	350	400
K Niveau autorisé du châssis	295	300
L Rayon minimal d'équipement et accessoire	1325	1400
M Marge de placement du godet (Gauche)	700	720
N Marge de placement du godet (Droite)	730	825
P Largeur de la lame	1740	2000
Q Distance vers l'axe de rotation avant	3715	4105
R Distance de la lame de l'axe de rotation	1415	1510
S Hauteur de la lame	395	430
T Angle de décalage de la flèche (Gauche)	30°	30°
U Angle de décalage de la flèche (Droite)	15°	15°

Unités : mm

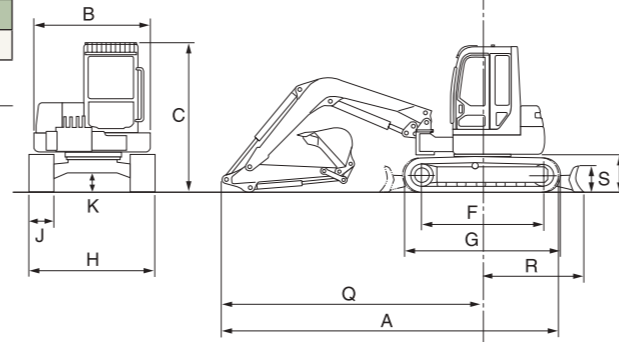
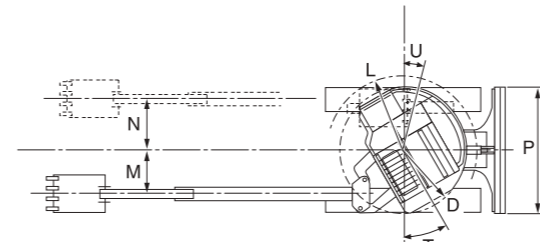
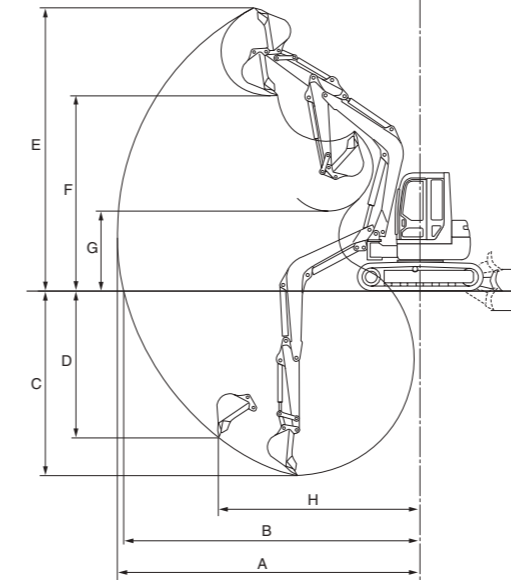

Plage de fonctionnement

Description	TB138FR	TB153FR
A Rayon maximal d'excavation	5550	6195
B Rayon maximal d'excavation au sol	5425	6065
C Profondeur maximale d'excavation	3420	3900
D Profondeur maximale d'excavation verticale	2635	3030
E Hauteur maximale d'excavation	5220	5490
F Hauteur maximale d'éversement	3795	3885
G Hauteur minimale d'éversement	1120	1125
H Rayon maximale d'excavation verticale	3730	4075
J Hauteur maximale de soulever	355	320
K Profondeur maximale d'abaisser	290	325

Unités : mm

TAKEUCHI

TAKEUCHI FRANCE S.A.S
Parc d'activité des Béthunes
Siège social : 3, avenue de la Mare
CS29258 - SOA
95078 CERGY PONTOISE CEDEX
Tél. : 01 34 64 30 30 - Fax : 01 34 64 08 95
Email : commercial@takeuchi-france.com
www.takeuchi-france.com

Dans votre région distribué par :

Conformément à notre démarche d'améliorations constantes, nous nous réservons le droit de modifier ces spécifications à tout moment sans préavis.

TB138 FR

TB153 FR

MINI-PELLE COMPACTE "ZÉRO DÉPORT"



TAKEUCHI

TAKEUCHI

TB138FR TB153FR



Combinaison unique du "zéro déport"
et de l'innovation de la machine compacte

ZERO SWING

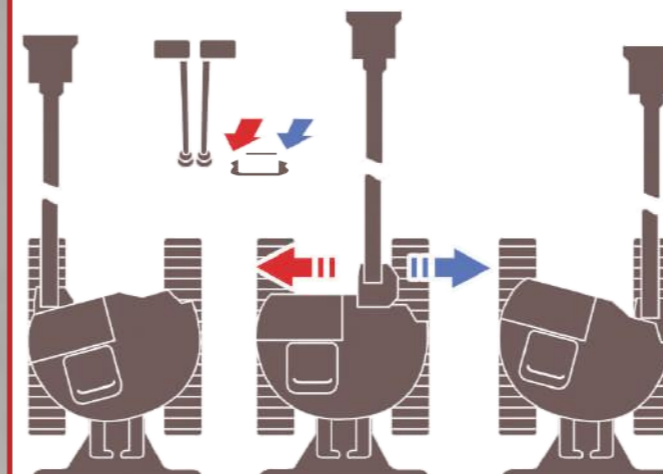

Utilisation optimisée en milieu étroit



SYSTEME FR "ZÉRO DÉPORT"

Deux mini-pelles aux caractéristiques hors normes, de part leurs formes compactes associées au concept **FR** unique à la marque, elles représentent le plus haut niveau de technicité du marché de la mini-pelle Zéro déport.

Un système unique de déport de pied de flèche qui saura séduire l'utilisateur par la facilité de fonctionnement mais aussi par une visibilité sans faille.

Ce brevet permet à l'utilisateur de conserver une force d'excavation en toutes circonstances, mais aussi d'avoir un rayon de rotation le plus faible possible.

Le concept **ZÉRO DÉPORT** permet l'utilisation de cette machine en milieu urbain dans les situations les moins spacieuses possibles, tout en conservant la stabilité des pelles conventionnelles grâce à son centre de gravité très bas.

Une maintenance optimisée grâce à sa cabine basculante et ses différents accès aux éléments principaux (pompe hydraulique, groupe thermique, réservoir hydraulique, distributeur et batterie).

La philosophie TAKEUCHI INNOVATRICE est présente depuis la création de sa première mini-pelle, de 1972 à aujourd'hui, ses produits sont le fruit d'une innovation permanente.

MAINTENANCE ET SERVICE

- Cabine basculante permet l'accès au distributeur, à la courroie de ventilateur et à la purge du système très facilement
- Capot latéral fournit aux techniciens l'accès au radiateur, au séparateur d'eau, à la batterie et à la pompe de graissage
- Capot arrière montre l'ensemble des composants principaux, donc le (huile) moteur, liquide de refroidissement, filtre à air/carburant



UTILISATION

- Déport latéral du pied de flèche, bien protégé et solide
- 1ère ligne auxiliaire avec contrôle proportionnel
- 2ème ligne auxiliaire
- 3ème ligne auxiliaire pour attache rapide
- Tableau de bord qui montre clairement l'état de la machine
- Filtre à air, Double Élément
- Galets de roulement à double guidage des chenilles
- Accumulateur



PARTICULARITÉ ET OPTION

- 1ère mise en service pour le levage (option)
- Graissage centralisé (option pour TB153FR)
- Drain de réservoir (option)
- Système TRAQUEUR (option)
- Gyrophare fixe/magnétique (option)
- Alarme de translation (option)
- Chenilles acier (option)
- Pédibulateur pour ligne auxiliaire (option pour TB153FR)
- Anti-démarrage codé/à clef (option)
- Valise de pompage carburant 12V autonome (option)



CONFORT D'OPÉRATEUR ET SÉCURITÉ

- Cabine spacieuse et pressurisée
- Pare soleil
- Prise interrupteur gyrophare
- Cabine certifiée OPG niveau 1/TOPS/ROPS
- Siège ergonomique et ajustable avec revêtement en tissu
- Pare-brise repliable vers le haut avec essuie glace
- AM / FM / MP3 Radio
- Ceinture de sécurité rétractable
- Climatisation (TB153FR)
- Clapet de sécurité de vérin de flèche avec alarme de levage
- Clapet de sécurité de vérin de balancier